

# 形式説明/How to order:

PL-20-1.5-16-35-10

- 設計番号/Design No.
- 使用圧力/Max. Pressure  
35:3.5MPa(35.7kg/cm<sup>2</sup>) 70:7MPa(71.4kg/cm<sup>2</sup>)
- ポンプ容量/Displacement of Pump  
8: 8 cc/rev 16:16 cc/rev  
22:22 cc/rev 37:37 cc/rev
- 電動功率/Power of Motor  
0.75 : 0.75kw 1.5 : 1.5kw 2.2 : 2.2kw  
3.7 : 3.7kw 5.7 : 5.7kw
- タンク容量 /Capacity of Tank  
10:10L 20:20L
- L 落地型
- P ピストン/Piston

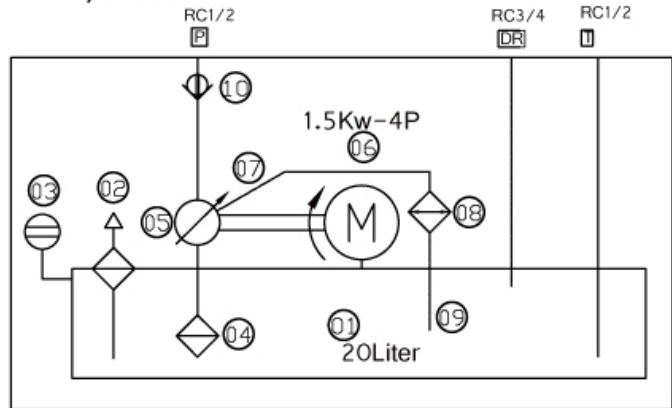
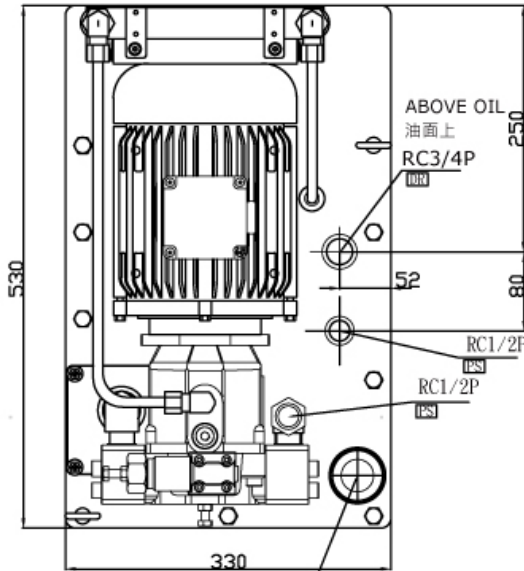

05	ピストンポンプ	Piston Pump	10	逆止弁	Check Valve
04	サクシオンフィルター	Suction Filter	09	ドレーンホース	Drain Tube
03	液面計	Sight Level Gauge	08	熱交換器	Oil Cooler
02	注油口と排気口	Filler Breather Filter	07	ドレーンホース	Drain Tube
01	タンク	Oil Tank	06	モータ	Motor
記号 NO.	品 PARTS	名 NAME	記号 NO.	品 PARTS	名 NAME

